

Сценарий медиа-урока

Автор: Жилина Татьяна Васильевна

Образовательное учреждение: МОУ «СОШ № 198» ЗАТО Северск

Предмет: английский язык

Класс: 8

Тема: Газеты в Великобритании

Тип урока: урок ознакомления с новым материалом

Форма урока: мультимедиа-урок

Цель урока: познакомить учащихся с двумя видами британских газет

Задачи урока:

образовательные: активизировать знания уч-ся по теме «Средства массовой информации»; совершенствовать навыки поискового чтения с извлечением необходимой информации; развивать навыки аудирования; совершенствовать навыки неподготовленной монологической речи; развивать навыки письма;

развивающие: способствовать расширению кругозора уч-ся; учить аргументировано выражать свое мнение; способствовать развитию мыслительной деятельности через формирование умений анализировать, сравнивать, систематизировать; учить делать выводы на основе полученной информации; формировать навыки работы в группе; совершенствовать навыки работы на компьютере; актуализировать знания уч-ся о современном мире;

воспитательные: способствовать формированию уважения к ценностям другой культуры.

Учебно - методическое обеспечение: Happy English.ru: учебник английского языка для 8 кл. общеобразоват. учрежд. / К. И. Кауфман, М. Ю. Кауфман. – Обнинск: Титул, 2006.- 356с.: ил.

Время реализации занятия: 45 минут

Авторский медиапродукт:

1. **среда, редактор:** web - сайт - программа для создания web – сайта в редакторе Microsoft Front Page 2003; табличный редактор Microsoft Office Excel (тест);
2. **вид медиапродукта:** электронный учебник;
3. **технологический сценарий:**
 - структура медиапродукта:

№ п/п	Структурные элементы	Временная реализация	№ слайда
1	Организационный момент	1 мин.	
2	Активизация знаний уч-ся по теме предыдущего урока «Средства массовой информации»	5 мин.	
3	Актуализация знаний уч-ся по теме урока «Газеты в Великобритании»	3 мин.	1
4	Знакомство с новым материалом	8 мин.	2, 3, 4, 8, 10, 11, 12
5	Практическая работа в группах по теме «Два вида британских газет»	12 мин.	4, 5, 11, 12, 13
6	Представление уч-ся результатов практической работы	5 мин.	6
7	Выполнение теста «Два вида британских газет»	8 мин.	7
8	Предъявление дифференцированного домашнего задания, выставление оценок	3 мин.	1

- краткое описание интерактивных учебных кадров – экранов:
 1. Newspapers – приводится высказывание американского драматурга Артура Миллера о газетах;
 2. Newspapers in Great Britain - дается общая информация о британских газетах, приводятся данные о ежедневных и воскресных газетах Великобритании;

3. History of British newspapers – приводятся данные о первой газете на английском языке, о первой газете, вышедшей в Британии, о количестве газет в Британии в XVIII и XIX веках;
4. Two types of British newspapers – рассказывается о двух видах британских газет и отличиях, существующих между ними;
5. Best UK daily papers – представлены названия лучших британских газет, а также их сайты, даны гиперссылки на сайты газет Соединенного Королевства, студенческих, спортивных британских газет и газет Лондона;
6. Quotation about British newspapers – приводится высказывание Бернарда Вулли о британских газетах;
7. Test yourself – содержит тест для самоконтроля уч-ся « Два вида британских газет»
8. Vocabulary – представлен англо– русский мини – словарь по теме «Газеты»;
9. References – содержит список литературы, использованной при создании сайта;
10. Foundation dates of British newspapers – в таблице представлены названия известных британских ежедневных и воскресных газет и даты их основания;
11. Broadshets – приводится историческая справка о причинах появления и традиционных размерах одного из видов британских газет;
12. Tabloids – приводятся данные об этимологии слова, используемого для названия другого вида британских газет, их традиционных размерах;
13. List of British newspapers by circulation – в таблице представлены названия популярных британских газет и их тиражи за 2005 – 2009 годы, дана гиперссылка на сайт, содержащих список газет мира и их тиражи.

- система навигации: схема взаимодействия web- страниц сайта – разветвленная структура:

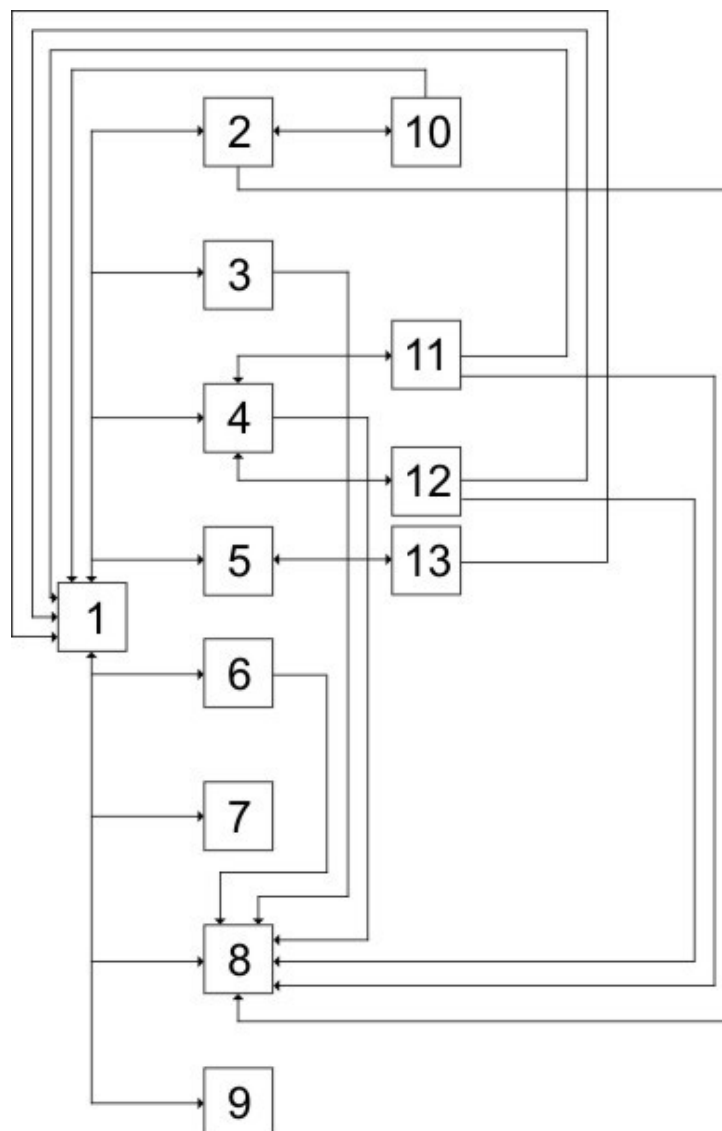

- описание медиаприложения: на стр. 5, 13 web- сайта имеются гиперссылки на интернет сайты; в табличном редакторе Microsoft Office Excel составлен тест « Два вида газет в Великобритании» , который можно открыть с помощью меняющейся кнопки “Test”.

Целесообразность использования медиапродукта на занятии:

- 1) недостаточное количество информационного материала в учебнике;
- 2) эффективность индивидуального подхода к работе учащихся на этапах урока: знакомства с новым материалом, выполнения практической работы, тестирования (индивидуальная траектория освоения материала, индивидуальное время освоения);
- 3) интенсификация учебно–воспитательного процесса (автоматизация процесса контроля, увеличение количества предлагаемой информации, уменьшение времени подачи материала);

- 4) повышение эффективности усвоения учебного материала за счет одновременного изложения учителем необходимых сведений и показа демонстрационных фрагментов;
- 5) формирование информационной культуры и компетентности учащихся (поиск, отбор, переработка, упорядочивание информации);
- 6) развитие понятийного мышления за счет возможности и необходимости самостоятельно определять алгоритм работы, выстраивать логические связи, систематизировать материал)

План занятия

№	Структурные элементы	Деятельность учителя	Деятельность учащихся	Время
1.	Организационный момент	Приветствует уч-ся, проверяет их готовность к уроку	Приветствуют учителя, демонстрируют готовность к уроку	1 мин.
2.	Активизация знаний уч-ся по теме предыдущего урока «Средства массовой информации»	Предлагает вспомнить материал предыдущего урока: заполнить схему «Средства массовой информации» и рассказать о каждом источнике информации, опираясь на вопросы (схема и вопросы представлены на доске)	По желанию выходят к доске, пишут по одному слову, обозначающему источник информации и рассказывают о нем, выстраивая свой ответ по вопросам, предложенным учителем	5 мин.
3.	Предъявление темы урока. Актуализация знаний уч-ся по теме урока «Газеты в Великобритании»	Предъявляет тему урока (1 стр. веб-сайта); предлагает ответить на вопросы по теме урока «Газеты в Великобритании» (представлены на доске); записывает ответы уч-ся на доске	Предлагают варианты ответов; проанализировав ответы, приходят к выводу об отсутствии у них необходимой информации по теме «Газеты в Великобритании»	3 мин.

4.	Знакомство с новым материалом	Предлагает найти ответы на вопросы по теме «Газеты в Великобритании» при помощи web-сайта «Newspapers»; заслушивает ответы уч-ся, сопровождая их ответы показом определенных страниц сайта, содержащими ответы на вопросы; при необходимости комментирует ответы уч-ся	Работая индивидуально, уч-ся осуществляют поиск ответов на вопросы по web-сайту «Newspapers»; отвечающие знакомят всех со своими вариантами ответов на вопросы; остальные уч-ся дополняют или исправляют предложенные ответы	8 мин.
5.	Практическая работа в группах по теме «Два вида британских газет»	Делит уч-ся на 4 группы; каждой группе предлагает название одной британской газеты и ставит задачу определить ее вид, воспользовавшись сайтом данной газеты, адрес которого можно найти на 5 стр. web-сайта «Newspapers»; предлагает уч-ся аргументировать свой выбор; во время работы групп наблюдает за их работой, оказывает необходимую помощь	Работая в группах, уч-ся выходят на сайт заданной британской газеты через 5 стр. web-сайта «Newspapers», на которой находится ее адрес и определяют вид данной газеты; аргументируют свой выбор, приводя примеры из материалов выпуска газеты; также обращаются к 4, 11, 12, 13 стр. web-сайта «Newspapers» за необходимой информацией	12 мин.

6.	Представление уч-ся результатов практической работы	Внимательно слушает представителей групп; при затруднении во время ответа задает наводящие вопросы; подытоживает выступления уч-ся; предлагает вниманию уч-ся цитату о британских газетах на 6 стр. web-сайта “Newspapers”	Представитель каждой группы рассказывает о результатах работы своей группы: называет вид предложенной газеты, приводя примеры из материалов выпуска газеты и страниц web-сайта «Newspapers” в качестве аргументов; остальные уч-ся группы при необходимости дополняют ответ; уч-ся других групп слушают внимательно, при несогласии с услышанным выражают свое мнение	5 мин.
7.	Выполнение теста «Два вида британских газет»	Предлагает уч-ся выполнить тест «Два вида британских газет»; фиксирует оценки уч-ся; предлагает дополнительное задание уч-ся, досрочно справившимися с выполнением теста	Выходят на тест через 7 стр. web-сайта “Newspapers”, выполняют тест, получают оценки; уч-ся, выполнившие тест досрочно, получают дополнительное задание	8 мин.
8.	Предъявление дифференцированного домашнего задания, выставление оценок	Предъявляет уч-ся дифференцированное домашнее задание (для одного из	Записывают домашнее задание; предъявляют	3 мин.

		заданий на 1 стр. web-сайта “Newspapers”- высказывание Артура Миллера о газетах), выставляет оценки, комментирует итоги урока.	учителю дневники на роспись; задают вопросы	
--	--	--	---	--

Необходимое оборудование и материалы для занятий: интерактивная доска, персональные компьютеры, ресурсы сети Интернет, web-сайт “Newspapers”

Технологии, методы: - объяснительно-иллюстративный;
 - частично-поисковые;
 - когнитивный;
 - проблемно-сообщающие

Карта занятия

Комментарий хода урока	Время (мин)	№ слайдов	Развитие личностных качеств и психических процессов	
			Репродуктивные формы деятельности	Продуктивные формы деятельности
Организационный момент: приветствие, проверка готовности уч-ся к уроку	1		*внимание	*внутренняя дисциплина
Активизация знаний уч-ся по теме предыдущего урока «Средства массовой информации»: заполнение схемы «Средства массовой информации» - уч-ся пишут название	5		*внимание *память *мышление	*точность речи *активное слушание *аналитичность *системность *рефлексивность

источника информации и рассказывают о нем с опорой на вопросы (работа в режиме ученик 1, ученик 2, ученик 3...)				
Предъявление темы урока. Актуализация знаний уч-ся по теме урока «Газеты в Великобритании» - уч-ся отвечают на вопросы учителя по теме урока «Газеты в Великобритании», приходят к выводу о недостаточности (отсутствии) знаний по данной теме (работа в режиме учитель – ученик)	3	1	*внимание *память *мышление	*рефлексивность *точность речи *активное слушание *любопытность
Знакомство с новым материалом – уч-ся находят ответы на вопросы в материалах web-сайта “Newspapers”(по сайту уч-ся работают индивидуально, при ответе на вопросы работа строится в режиме учитель-ученик)	8	2 3 4 8 10 11 12	*внимание *память *мышление *организованность	*любопытность *точность речи *активное слушание *самостоятельность *целеустремленность *настойчивость *рефлексивность *восприимчивость к новому
Практическая работа в группах по теме «Два вида британских газет» - уч-ся определяют вид предложенной британской газеты,	12	4 5 11 12 13	*внимание *память *мышление *организованность	*аргументированность *аналитичность *системность *глубина рассуждений *активность *целеустремленность *настойчивость

аргументируют свой выбор, приводя примеры из материалов газеты (работа в режиме группа 1, группа 2 ...)				*умение слушать и слышать *логичность *точность, выразительность речи *любопытность
Представление уча-ся результатов практической работы – представители групп уча-ся называют вид предложенной им газеты, аргументируя свой выбор примерами из газеты, остальные уча-ся дополняют ответ (работа в режиме ученик 1- группа 1- уча-ся, ученик 2- группа 2- уча-ся...)	5	6	*внимание *память *мышление	*активное слушание *точность, правильность, выразительность, ясность речи *логичность *аналитичность *аргументированность *рефлексивность
Выполнение теста «Два вида британских газет» (уч-ся работают индивидуально за компьютерами; работа в режиме ученик - учитель)	8	7	*внимание *память *мышление *аккуратность	*аналитичность *рефлексивность *самостоятельность *целеустремленность *настойчивость *ответственность *внутренняя дисциплина
Предъявление дифференцированн ого домашнего задания, выставление оценок. Уча-ся на выбор предлагаются задания разного уровня сложности: выполнить	3	1	*внимание *мышление *память *аккуратность	*активное слушание *любопытность *восприимчивость к новому *рефлексивность *аналитичность

упражнение учебника (вставить пропущенные слова), прокомментировать высказывание американского драматурга Артура Миллера о газетах, ответить на вопрос « Какой вид английской газеты выбрал бы для чтения ученик и почему?»				
---	--	--	--	--

Ход урока

1. Beginning of the lesson

Teacher: I am glad to see you at the lesson. It is fine you are ready to start it.

Students greet the teacher.

2. Completing mind-mapping scheme, commenting on mass media information sources

Teacher: Let us revise the material of the previous lesson. Your task is to complete the scheme on the blackboard “Mass media”. You are to write down the words denoting mass media information sources and to comment of them minding the questions written on the blackboard. One student suggests one word.

Student 1 suggests one word denoting mass media information source, writes this word down on the blackboard and comment on it minding the questions written on the blackboard.

Student 2 suggests another word denoting mass media information source, writes this word down on the blackboard and comment on it minding the questions written on the blackboard.

Student 3, Student 4, Student 5 continue completing the scheme.

(The suggested questions: What is this information source called?

How reliable / unreliable is it?

Is it interesting / boring?

How often do you use it?

What do you use it for?)

The scheme:

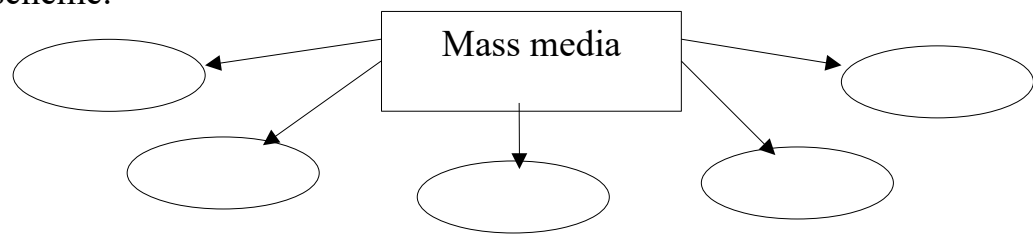

3. Answering the questions on the theme of the lesson “Newspapers in Great Britain”

Teacher: Today at the lesson we are going to speak about newspapers in Great Britain. Do you know anything about them? Can you answer the questions? (When and where was the first British newspaper published? What types of newspapers are there in Britain? What are the differences between these types of newspapers?)

Students suggest their variants.

Teacher writes the answers on the blackboard.

Students come to the conclusion that they don't know anything (everything) about newspapers in Great Britain.

Teacher offers them to find necessary information on the site.

4. Getting information about newspapers in Great Britain on the site. Answering the questions about newspapers in Great Britain.

Teacher: You can find the information about British newspapers on the site “Newspapers”. And in six minutes you are to answer the questions about newspapers in Great Britain.

Students work individually on the computers.

Students answer the questions about British newspapers using information of the site.

Teacher shows definite pages of the web-site “Newspapers” during the students' answers.

5. Defining the types of the suggested British newspapers in groups.

Teacher: Thus, you have learnt some information about British newspapers. You get to know there are two types of newspapers in Great Britain broadsheets and tabloids. You also realize the differences between them quite well. You will work in four groups. The task of each group is to define the type of the suggested British newspaper. In twelve minutes you are to name the type of the examined British newspaper and prove it using the materials of the newspaper.

Students work in four groups. They come to the sites of the examined newspapers from page 5 of the web-site “Newspapers”.

6. Presenting British newspapers

Representatives of each group present the examined newspapers: define their types, prove their ideas.

Teacher helps the representatives of the groups if it is necessary. If the students have some difficulties during their answers the teacher asks them questions, comment the answers. At the end the teacher summarizes all the answers and reads the quotation about British newspapers in page of the web-site “Newspapers”.

7. Carrying out the test “two types of British newspapers”

Teacher: To be sure you understand the material of the lesson, I suggest you a test about British newspapers. You are to carry it out in eight minutes. You can find the test in page of the web-site “Test yourself”. Open this page and press the button “Test”. After getting the results of the test, you will know the results of your work at the lesson.

Students work individually carrying out the test.

Teacher fixes the marks the students.

8. Getting the homework, the marks

Teacher suggests homework for students of different levels.

- (1) to do ex.A, p. 110 SB – complete the sentences with the words;
- 2) to comment on the quotation of Arthur Miller about newspapers: “A good newspaper is a nation talking to itself.”;
- 3) to answer the question: What kind of British newspaper would you read? Why?)

Students write the homework, ask questions.

Teacher Answers the students questions, puts the marks to the students, comment on them.

Список литературы

1. О Британии вкратце: книга для чтения на английском языке / В.В. Ощепкова, И.И. Шустилова. – Изд. 2-е испр. и доп. – М.: Лист, 1999. – 224с.
2. About newspapers. [электронный ресурс] / Quotations - Newspapers . Электрон.дан. – Режим доступа: <http://www.btinternet.com/~roy.stead/roy/MiscNewspapers.htm>
3. Best UK daily newspapers...! [электронный ресурс] / Live Internet. Электрон.дан. – 07.03.2009. – Режим доступа: http://www.liveinternet.ru/community/learning_english/post97694315
4. Broadsheet. [электронный ресурс] / Wikipedia. Электрон.дан. – ноябрь 2007 – Режим доступа: <http://en.wikipedia.org/wiki/Broadsheet>

5. History of British newspapers. [электронный ресурс] / Wikipedia. Электрон.дан. – Режим доступа: http://en.wikipedia.org/wiki/History_of_British_newspapers
6. James O`Driscoll. Britain – Oxford: Oxford University Press, 2008. – 224 p.
7. List of newspapers in the United Kingdom by circulation. [электронный ресурс] / Wikipedia. Электрон.дан. – январь 2009 – Режим доступа: http://en.wikipedia.org/wiki/List_of_newspapers_in_the_United_Kingdom_by_circulation
8. Newspapers. [электронный ресурс] / Proverbia. Электрон.дан. – Режим доступа: <http://en.proverbia.net/citastema.asp?tematica=815>
9. Tabloid. [электронный ресурс] / Wikipedia. Электрон.дан. – Режим доступа: <http://en.wikipedia.org/wiki/Tabloid>

**ДОКУМЕНТ ПОДПИСАН
ЭЛЕКТРОННОЙ ПОДПИСЬЮ**

СВЕДЕНИЯ О СЕРТИФИКАТЕ ЭП

Сертификат	603332450510203670830559 428146817986133868575779
Владелец	Леонтьева Елена Валерьяновна
Действителен	С 14.04.2021 по 14.04.2022